



LIGHTSPEED

附件



GRAVOTECH

by  BRADY



快速切换工作平台



查看网页

工作平台配件



适用于
优化工件定位与切割质量



主要特点
无需工具即可随时更换工作平台

磁吸系统, 按需切换

- 五种不同工作平台, 满足LightSpeed各种应用需求: 从精密雕刻到品质切割。
- 借助磁性定位技术, 可随时更换工作台, 且无需担心出错。
- 专为充分发挥LightSpeed机器优化的气流管理系统而设计。

品名	订货号
标准工作台	92692
磁性工作台	92693
切割台	92691
刀片工作台	92694
精密工作台	92690

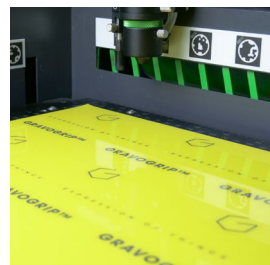

Gravogrip™

针对纸张、布料或Flexilase™等高柔性材料时, Gravogrip™ 硅胶板可提供理想的支撑和平整度。

硅胶板尺寸: 610 x 305 mm

订货号: 71052



针式悬浮切割台

针式悬浮切割台可放置在激光工作台的任何位置, 它能大幅度地减少材料与支撑之间的接触点, 从而完全避免激光反射损伤工件, 同时在切割完成后保持工件在原位。

订货号: 27352



LightSpeed EasyFix

该套装包含 3 个磁性夹具, 兼容 Quick Switch 磁性工作台。它是雕刻圆柱形工件的理想定位解决方案。

订货号: 93815



Click Lens



查看网页

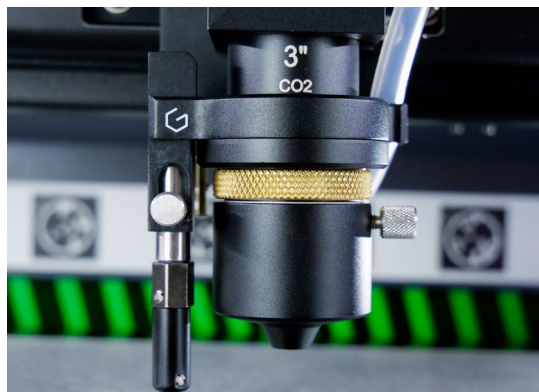

适用于
从精细雕刻到厚料切割



主要特点
焦距可在1.5至4英寸之间快速切换

迅捷、无需工具的镜头安装

- Click Lens采用磁吸设计, 无需借助工具即可快速安装至激光头。
- 镜片始终保持精准定位, 降低设置误差, 保障加工效果的一致性。

每种焦距均为特定用途而设计。选择与您的应用相匹配的Click Lens, 以充分发挥激光机的出色性能。

CO2	适合	订货号:
1.5英寸	精密雕刻	92681
2英寸	日常多功能应用	92682
3英寸	雕刻与切割兼备	92683
4英寸	厚材料切割	92684
2英寸 * 额外间距	增加镜头与被雕刻物体之间的作业距离, 非常适合雕刻带边缘或较深的物体。	92774
4英寸 * 额外间距		92805

CO2激光机随附2英寸镜头。

*超大间距镜头:

- 2英寸镜头可提供12毫米的额外距离。
- 4英寸镜头可提供62.5毫米的额外距离。

如何选择您的CLICK LENS?

短焦距可提供出色的精度, 而长焦距则能提升切割能力。

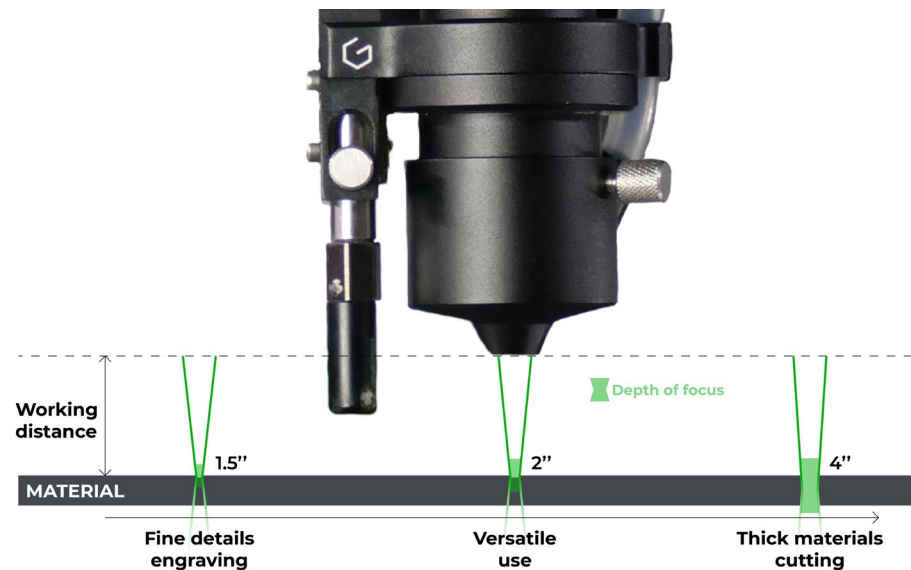

- **1.5英寸镜头雕刻:** 窄焦角设计, 非常适合处理复杂且细腻的雕刻任务。它非常适合处理小号字、复杂的logo以及各类高精度雕刻。
- **2英寸镜头雕刻:** 这款多功能镜头非常适合日常使用。适用于大多数材料的雕刻和标准切割。
- **4英寸镜头雕刻:** 同系列大焦角设计, 是切割厚板材的理想选择。可确保切割边缘整洁。



旋转轴

订货号: 92696



查看网页



最大直径:160 毫米 (6.3 英寸)
最大长度:390 毫米 (15.4 英寸)
最大倾斜角度:10°

解锁圆柱体雕刻

- 非常适合**水杯和促销礼品**,提升您激光加工产品的附加值。
- 安装快捷, **定位稳定**,确保雕刻效果一致且可重复。
- **随附5个锥形夹具**,用于支撑并固定各种圆柱形雕刻物体。



适用于
圆柱形或锥形物体的雕刻



主要特点
将Y轴转换为旋转运动

品名	订货号:
凸锥形橡胶顶块 ∅ 15-75 mm	14338
凸锥形橡胶顶块 ∅ 20-105 mm	87389
凸锥形橡胶顶块 ∅ 65-120 mm	14339
凹锥形橡胶顶块 ∅ 16-60 mm	14344
凹锥形橡胶顶块 ∅ 90-106 mm	86852



圆形卡盘

这款圆形卡盘非常适合个性化定制**手链和杯子**等礼品。

物体直径:1 至 100 mm

订货号: 27161

...

其他附件



空气压缩机

对于没有集中供气系统的车间来说,空气压缩机是**必不可少的配件**。
它在出厂时已**直接集成到机器中**,在雕刻和切割过程中**辅助系统供气**,无需外接气源。

品名	订货号:
100 V	92742
110 V	92743
220 V	92744



Wi-Fi适配器

作为Wi-Fi 网络连接适配器,该配件可让您无需使用网线,即可将激光机连接到**无线网络**。

订货号: 92748



紧急停止按钮

这款配件深受**各行业好评**,可让您在LightSpeed机器上添加一个紧急停止按钮。
它配备**磁吸底座**,可随意吸附在机器或周边任何金属表面上。

订货号: 92803



为何烟雾净化系统如此重要?

激光雕刻和切割会产生**烟雾、颗粒和异味**，这些会直接影响机器性能、操作人员安全以及最终成品质量。一套合适的排烟系统并非可有可无，而是**必不可少的**。

排烟系统的作用是什么?



在源头清除烟雾和颗粒



过滤灰尘、烟雾和异味



保持清洁、安全的雕刻环境

为何置备净化系统如此重要?



保护操作人员和工作空间



保障雕刻质量与一致性



延长设备及光学元件的使用寿命

为什么烟尘净化系统比传统风机更好?

在专业应用中,过滤是确保安全、合规性以及稳定成果的关键。

外部排风

- 过滤烟尘后,将空气排放至室外
- 取决于建筑结构
- 无法过滤有害颗粒
- 未必符合规范

烟尘收集

- 在排放前过滤空气
- 即插即用解决方案
- 多级过滤(颗粒物+异味)
- 更安全,更适合室内环境

GRAVOTECH烟尘净化系统

LE160HP



ES10,ES30,ES50



如何选择适合您需求的烟尘净化系统?

气流不足会导致烟尘积聚、降低加工质量,并加速镜头污染。

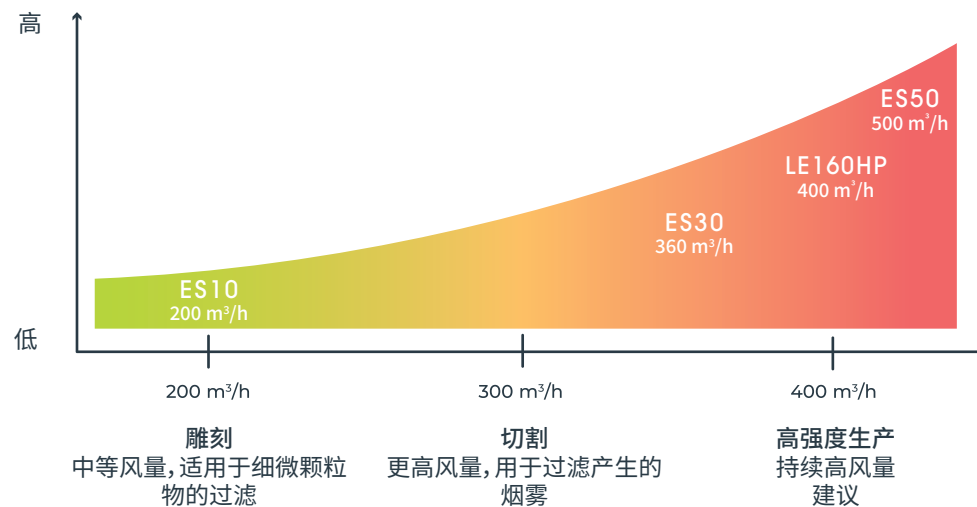



LE160HP



查看网页



适用于
专用车间和生产空间



最大气流量
400 m³/h

洁净的空气与稳定的激光性能

- 保持工作区域清洁安全,无激光产生的烟雾。该净化系统专为中、大批量生产环境设计,非常适合切割作业。
- 专用净化系统,也可作为 LightSpeed 的工作台高度的支架。
- 凭借“集成式排气”功能,使用隐藏式管道与激光机连接。将设备放置在净化系统上即可直接连接。

您正在寻找一款紧凑型烟雾净化系统吗?



ES 系列

易于移动;提供三种尺寸,以适应空间尺寸并能处理您的机器产生的烟尘量。

最大气流量	
ES10	200 m³/h
ES30	360 m³/h
ES50	500 m³/h

净化滤网

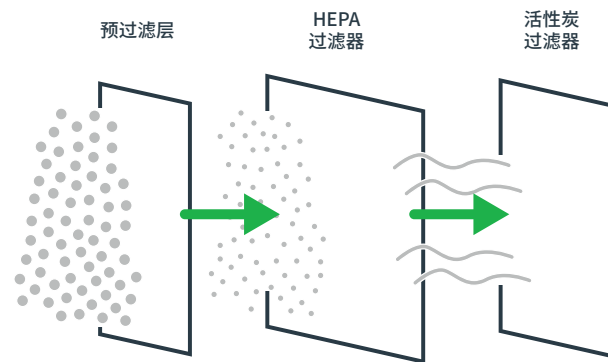

LE160HP 滤芯

品名	订货号:
预过滤层 1	49286
预过滤层 2	50113
HEPA 滤芯	49281
活性炭滤芯 (4个)	49284
活性炭滤芯 (含活性炭)	49282

ES 系列滤芯

	ES10 / ES30	ES50
预过滤层	订货号: 56329	订货号: 62671
HEPA 滤芯	订货号: 56329	订货号: 62671
活性炭滤芯	订货号: 58073	订货号: 62673



您是否需要专业人员协助您启用新机器,进行专项培训,或是提供预防性维护?
请联系我们的支持团队→



您需要活性炭补充装吗?

请向当地销售人员咨询产品编号: Ref. 49285
(活性炭, 25公斤 (55磅) 补充装)



刻宝, 永久性标识方案的专业提供商



85+

多年的专业经验, 确
保可靠的打标效果



25+

多年激光工作平台设
计经验



30

全球各行业每小时售
出产品数量



1

提供端到端标识解决
方案的合作伙伴

联系我们

info.cn@gravotech.com
+86 21 64886003, 400-6757-530
www.en.gravotech.cn

GRAVOTECH (SHANGHAI) ENGRAVING EQUIPMENT CO.,LTD.

Building F, No. 1835 Duhui Road,
Minhang District
201108, Shanghai, China

经销商



关注我们



Gravotech-LightSpeed-Accessories-06-2026-cn-CN. 本文件所含信息、照片及插图仅供参考, 如有变更恕不另行通知。 本文件不具有合同效力。 Gravograph™、Gravotech™、Technifor™、WeLase™、Gravostyle™ 和 Dedicace™ 是 Gravotech 集团旗下公司使用、申请或注册的商标。

©Gravotech Marking - 466 rue des Mercières - Z.I. Péricar - 69140 Rillieux-la-Pape - France. 简易股份公司, 注册资本 26,749,016 欧元 - SIREN: 334 818 515 RCS 里昂。